

- Kenmerken: Universele pijpbeugel met snelsluiting zekering.
Licht rond gezet om beschadiging aan de buis te voorkomen.
De maatvoering is geoptimaliseerd voor kunststof leidingbuis.
- Toepassing: HWA, PVC, PE, spiraalbuis, gasbuis etc.
- Materiaal: Staal DC01 - En10130 Electrolytisch verzinkt
- Aansluiting: 25 t/m 63 mm Inw. aansluiting voor directe montage M8 of schroef
70 t/m 500 mm Aansluitmoer M8 x 8 mm, ook leverbaar met M10 x 10 mm
- Schroefsluiting: DIN7985 M6 x 20 mm

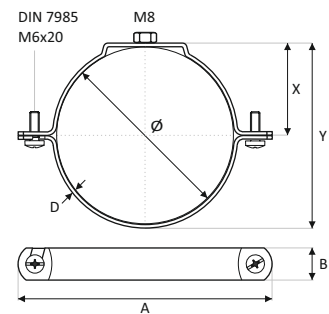

Artikelnr M8	Artikelnr M10		Diameter Ø (mm)	B x D (mm)	A (mm)	X (mm)	Y (mm)	Max load (kN)
170.80.0025	Inw. aansluiting	50	25	20 x 2,0	76		38	1,9
170.80.0032	Inw. aansluiting	50	32	20 x 2,0	81		46	1,9
170.80.0040	Inw. aansluiting	50	40	20 x 2,0	86		55	1,9
170.80.0050	Inw. aansluiting	50	50	20 x 2,0	99		64	2,4
170.80.0055	Inw. aansluiting	50	55	20 x 2,0	102		71	2,4
170.80.0063	Inw. aansluiting	50	63	20 x 2,0	113		80	2,4
170.80.0070	*	50	70	20 x 2,0	115		79	2,4
170.80.0075	*	50	75	20 x 2,0	123		83	2,4
170.80.0080	*	50	80	20 x 2,0	133		87	2,4
170.80.0090	*	50	90	20 x 2,0	140		97	2,4
170.80.0100	170.90.0100	25	100	20 x 2,0	149		107	2,4
170.80.0110	170.90.0110	25	110	20 x 2,0	158		119	2,4
170.80.0125	170.90.0125	25	125	20 x 2,0	175		132	2,4
170.80.0133	170.90.0133	25	133	20 x 2,25	183		142	2,4
170.80.0140	*	25	140	20 x 2,25	187		152	2,4
170.80.0150	*	25	150	20 x 2,25	205		160	2,4
170.80.0160	170.90.0160	25	160	20 x 2,25	215		168	2,4
170.80.0180	*	25	180	20 x 2,25	230		192	2,4
170.80.0200	170.90.0200	25	200	20 x 2,25	255		208	2,4
170.80.0225	*	25	225	20 x 2,25	283		223	2,4
170.80.0250	170.90.0250	25	250	20 x 2,25	310		254	2,4
170.80.0280	170.90.0280	25	280	25 x 2,5	340		304	2,7
170.80.0300	*	25	300	25 x 2,5	362		324	2,7
170.80.0315	*	25	315	25 x 2,5	383		339	2,7
170.80.0355	*	25	355	25 x 2,5	423		379	2,7
170.80.0400	*	25	400	25 x 2,5	463		424	2,7
170.80.0500	*	25	500	25 x 2,5	573		524	2,7

* Op aanvraag leverbaar met moer M10 x 10 mm

